

**Transport simultané de plusieurs palettes,
jusqu'à trois palettes**

**Agencement ergonomique du poste
de conduite**

Direction commutable 180°/360°

Vitesses de translation élevées

**Couple élevé et comportement dynamique
grâce à la motorisation asynchrone (48 V)**



ESE 420/430

Transpalette électrique (48 V), siège latéral

Les transpalettes électriques à siège latéral ESE 420/430 sont spécialement conçus pour le transport simultané de plusieurs palettes sur de longues distances. Equipés de moteurs asynchrones 48-V, ils garantissent un démarrage sans à-coup, des accélérations puissantes et des vitesses élevées. Bref, les meilleures conditions pour un rendement élevé.

Cette puissance exceptionnelle s'allie à une simplicité de conduite et une extrême sécurité; la vitesse de translation, le frein

et la présence cariste sont commandés par des pédales facilement accessibles. Le SOLO-PILOT, manipulable sans déplacement de la main, regroupe les commandes des fonctions de levée.

Le plancher ajustable en hauteur (option) ainsi que le volant réglable garantissent à chaque cariste une position assise confortable. La direction est commutable à 180°/360°. Le mode 360° facilite les manœuvres permettant une inversion du sens de marche en douceur en quelques tours de

volant. Le changement marche avant/marche arrière peut, au choix, être également commandé simplement par bouton-poussoir. Le grand écran permet un contrôle rapide du mode de direction sélectionné, de l'état de charge de la batterie et du choix de programmes de conduite présélectionnés.

Avec une batterie d'une capacité allant jusqu'à 620 Ah et l'extrême robustesse de son châssis, l'ESE 420/430 est le chariot idéal pour les utilisations intensives.

ESE 420/430

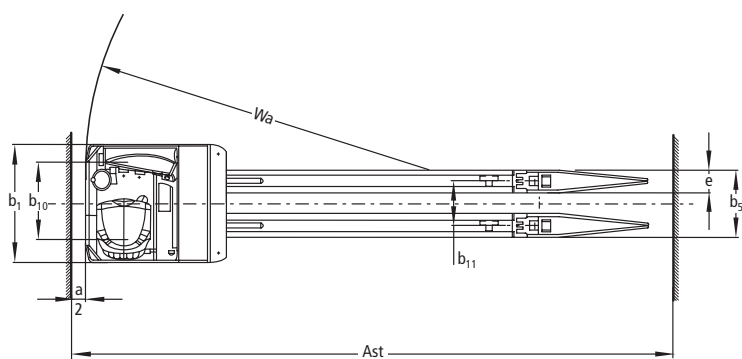
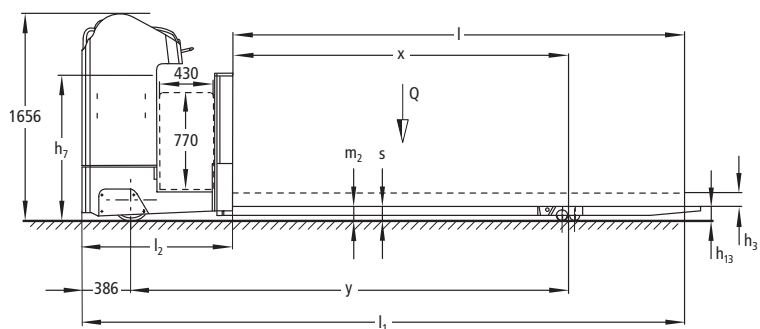

Caractéristiques techniques selon VDI 2198

au : 07/2009

Caractéristiques	1.1	Fabricant		Jungheinrich	Jungheinrich	1.1	
	1.2	Type du modèle		ESE 420 (48 V)	ESE 430 (48 V)	1.2	
	1.3	Mode de propulsion		électrique	électrique	1.3	
	1.4	Conduite		assis	assis	1.4	
	1.5	Capacité nominale	Q (t)	2	3	1.5	
	1.8	Distance du talon de fourche à l'axe essieu avant	x (mm)	1840 ¹⁾	1480 ¹⁾	1.8	
	1.9	Empattement	y (mm)	2260 ¹⁾	2211 ¹⁾	1.9	
	Poids	2.1	Poids propre avec batterie (voir ligne 6.5)	kg	2395	2475	2.1
		2.2	Charge sur essieu avec charge avant/arrière	kg	2561/1900	2831/2621	2.2
2.3		Charge sur essieu sans charge avant/arrière	kg	1886/509	1916/559	2.3	
Roues, châssis	3.1	Roues		Vulkollan®	Vulkollan®	3.1	
	3.2	Dimensions roues avant	mm	343x114	343x114	3.2	
	3.3	Dimensions roues arrière	mm	85x80	90x92	3.3	
	3.4	Roues supplémentaires (dimensions)		285x100	285x100	3.4	
	3.5	Nombre de roues avant/arrière (x = roues motrices)		2-1x/4	2-1x/4	3.5	
	3.6	Voie (avant)	b ₁₀ (mm)	604	604	3.6	
	3.7	Voie (arrière)	b ₁₁ (mm)	380	380	3.7	
Caractéristiques de base	4.4	Levée standard (fourche standard)	h ₃ (mm)	115	115	4.4	
	4.8	Hauteur du siège conducteur	h ₇ (mm)	1200	1200	4.8	
	4.15	Hauteur des bras porteurs baissés	h ₁₃ (mm)	90	95	4.15	
	4.19	Longueur hors tout	l ₁ (mm)	3625	3625	4.19	
	4.20	Longueur jusqu'à la face avant des fourches	l ₂ (mm)	1225	1225	4.20	
	4.21	Largeur hors tout	b ₁ /b ₂ (mm)	1000/-	1000/-	4.21	
	4.22	Dimensions des bras de fourche	s/e/l (mm)	60/180/2400	70/200/2400	4.22	
	4.25	Ecartement ext. des bras de fourche	b ₅ (mm)	520/560	580	4.25	
	4.32	Garde au sol, au milieu empattement	m ₂ (mm)	30	20	4.32	
	4.34	Largeur d'allée avec palette 800x1200 en long.	Ast (mm)	3865 ²⁾	3953 ³⁾	4.34	
	4.35	Rayon de giration	Wa (mm)	3105 ¹⁾	2750 ¹⁾	4.35	
Performances	5.1	Vitesse de translation avec/sans charge	km/h	13/14	13/14	5.1	
	5.2	Vitesse de levée avec/sans charge	m/s	0,056/0,06	0,056/0,06	5.2	
	5.3	Vitesse de descente avec/sans charge	m/s	0,052/0,05	0,052/0,05	5.3	
	5.7	Rampe avec/sans charge	%	6/15	6/15	5.7	
	5.10	Frein de service		électrique	électrique	5.10	
Moteur électrique	6.1	Moteur de traction, puissance S ₂ 60 min.	kW	6,9	6,9	6.1	
	6.2	Moteur de levée, puissance S ₃ 15%	kW	3	3	6.2	
	6.3	Batterie selon DIN 43531/35/36 A, B, C, non		A	A	6.3	
	6.4	Tension/capacité K ₅ batterie	V/Ah	48/620	48/620	6.4	
	6.5	Poids batterie	kg	945	945	6.5	
Divers	8.1	Transmission		Motorisation asynchrone	Motorisation asynchrone	8.1	

- 1) abaissé +89 mm
 2) diagonale selon VDI +128 mm
 3) diagonale selon VDI +83 mm

Avantages utilisateur

Amélioration de la rentabilité grâce à la motorisation asynchrone

La motorisation asynchrone offre en même temps plusieurs avantages par rapport aux moteurs traditionnels à courant continu.

- Puissance d'accélération.
- Disponibilité élevée grâce à des moteurs sans entretien (pas de charbons).

Tableau de bord ergonomique

Le poste de conduite offre des conditions idéales pour fournir un rendement optimal en toute quiétude. Ses atouts :

- Siège réglable (position assise/poids du cariste).
- Hauteur ajustable du plancher (option).
- Principales commandes accessibles sans déplacement de la main.
- Vaste espace disponible pour les jambes.
- Direction asynchrone commutable 180°/360° avec position optimisée du volant.
- Réglage de la position du volant.

Simplicité de conduite grâce au SOLO-PILOT

Le levier de commande regroupe toutes les fonctions hydrauliques, le sens de marche et avertisseur sonore.

- Contrôle permanent des commandes, agencement clair et simple.



Tableau de bord



Position assise confortable avec un vaste espace disponible pour les jambes

- Précision des manœuvres grâce à la commande en douceur de toutes les fonctions.
- Accoudoir confortable.

Ecran d'affichage, clair et simple

Instrument de contrôle affichant les principales informations.

- Indication du sens de marche et de la position de la roue motrice.
- Mode de direction sélectionné.
- Etat de charge de la batterie avec indication de la capacité restante.
- Vitesse.
- Distance parcourue.
- Paramétrage de trois programmes de marche pour chaque cas d'utilisation.
- Horamètre et heure.

Batterie puissante

- 4 EPZS 620 Ah.

Construction robuste pour des utilisations intensives

- Châssis robuste permettant une utilisation permanente de la capacité maximale.
- Robustesse des bras de fourche avec traverses en acier spécial résistant aux déformations. Disponible en multiples versions.

Maintenance allégée

Des composants permettant une maintenance allégée et réduisant à long terme les coûts d'utilisation :

- Moteur de translation asynchrone sans entretien (sans charbons).
- Accès rapide à tous les composants grâce à un capotage rabattable.



Meilleure sécurité d'accès grâce à un marchepied surbaissé et une poignée largement dimensionnée

Jungheinrich France s.a.s.

14, Avenue de l'Europe
Boîte postale 2
78142 Vélizy-Villacoublay Cedex
Téléphone 01 39 45 68 68
Télécopie 01 39 45 69 69

info@jungheinrich.fr
www.jungheinrich.fr



Jungheinrich
Production, vente et
services en Europe
ISO 9001/ ISO 14001

Les matériels Jungheinrich
sont conformes aux normes
européennes de sécurité.



JUNGHEINRICH
Assurément