

**Puissant et économe grâce au moteur asynchrone sans entretien**

**Bonne garde au sol grâce au rehaussement de la plate-forme et de la batterie**

**Système ShockProtect assurant la protection du cariste, du chariot et de la charge**

**Système ProTraLink pour une conduite optimisée**



## ECE 118

### Préparateur de commandes horizontal (1800 kg)

L'ECE 118 est spécialement conçu pour une préparation de commande efficace sur des sols inégaux. En même temps que la levée initiale, la plate-forme ergonomique pour la conduite portée et la batterie se réhaussent ce qui augmente la garde au sol et permet d'éviter les chocs au passage de caniveaux et sur sols inégaux. La levée initiale facilite aussi sensiblement l'entrée dans les camions.

L'ECE 118 est de série équipé d'un timon mécanique ergonomique. Toutes les commandes peuvent être manipulées d'une seule main.

Son moteur asynchrone de 24 V lui confère une excellente capacité de rendement qui se traduit par des accélérations puissantes et des vitesses de pointe élevées. Ses autres avantages, économie d'énergie importante, allongement

de la durée d'utilisation et entretien minimal (pas de charbons) sont liés à l'optimisation du rendement et l'harmonisation entre le moteur de translation et la régulation de la vitesse ainsi qu'au freinage électrique générateur.

Des batteries d'une capacité de 375 Ah sont disponibles pour les utilisations intensives sur des distances plus longues.

# ECE 118

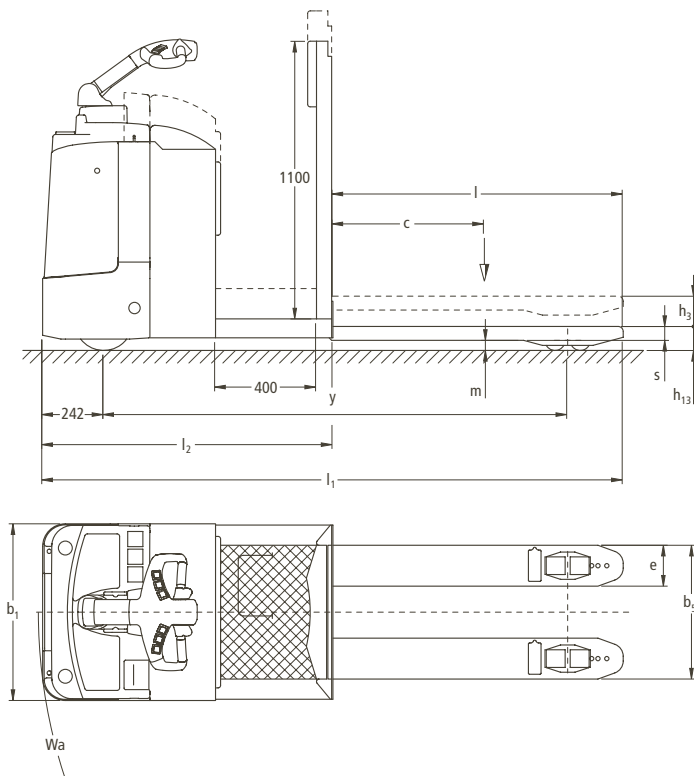

Cotes de mâts ECE 118 (mm)

l	l <sub>1</sub> <sup>1)</sup>	y <sup>1)2)</sup>	Porte-à-faux	Wa <sup>1)2)</sup>	Ast <sup>1)2)</sup>	x <sup>2)</sup>
1150	2352	1852	186	2110	2616	894
1400	2602	2102	186	2360	2816	1144
1600	2802	2302	186	2560	3016	1344
2400	3602	2730	560	2990	3818	1772

1) Avec un grand espace batterie (345 Ah) + 72 mm

2) Porte-charge relevé, si porte-charge abaissé + 70 mm

# Caractéristiques techniques selon VDI 2198

Au: 11/2007

Caractéristiques	1.1	Fabricant		Jungheinrich	1.1
	1.2	Type du modèle		<b>ECE 118</b>	1.2
	1.3	Mode de propulsion		électrique	1.3
	1.4	Conduite		debout	1.4
	1.5	Capacité nominale	Q (t)	1,8	1.5
	1.6	Centre de gravité	c (mm)	600	1.6
	1.8	Distance du talon de fourche à l'axe essieu avant	x (mm)	894 <sup>2)</sup>	1.8
	1.9	Empattement	y (mm)	1852 <sup>1)</sup>	1.9
	Poids	2.1	Poids en ordre de fonctionnement (voir ligne 6.5)	kg	760
2.2		Charge sur essieu avec charge avant/arrière	kg	720/1840	2.2
2.3		Charge sur essieu sans charge avant/arrière	kg	570/190	2.3
Roues, châssis	3.1	Roues		Vulkollan®	3.1
	3.2	Dimensions roues avant		230x70	3.2
	3.3	Dimensions roues arrière		82x70	3.3
	3.4	Roues supplémentaires (dimensions)		125x54	3.4
	3.5	Nombre de roues avant/arrière (x = roues motrices)		1x+2/4	3.5
	3.6	Voie (avant)	b <sub>10</sub> (mm)	464	3.6
	3.7	Voie (arrière)	b <sub>11</sub> (mm)	370	3.7
Caractéristiques de base	4.4	Levée standard	h <sub>3</sub> (mm)	122	4.4
	4.9	Hauteur du timon en position de marche min./max.	h <sub>14</sub> (mm)	1450	4.9
	4.15	Hauteur des bras porteurs baissés	h <sub>13</sub> (mm)	85	4.15
	4.19	Longueur hors tout	l <sub>1</sub> (mm)	2352 <sup>2)</sup>	4.19
	4.20	Longueur jusqu'à la face avant des fourches	l <sub>2</sub> (mm)	1202	4.20
	4.21	Largeur hors tout	b <sub>1</sub> /b <sub>2</sub> (mm)	700/-	4.21
	4.22	Dimensions des bras de fourche	s/e/l (mm)	55x162x1150	4.22
	4.25	Ecartement ext. des bras de fourche	b <sub>5</sub> (mm)	532	4.25
	4.32	Garde au sol, au milieu empattement	m <sub>2</sub> (mm)	30	4.32
	4.34	Largeur d'allée avec palette 800 x 1200 en long.	Ast (mm)	2616 <sup>1)</sup>	4.34
	4.35	Rayon de giration	Wa (mm)	2110 <sup>1)</sup>	4.35
Performances	5.1	Vitesse de translation avec/sans charge	km/h	9,0/10,6	5.1
	5.2	Vitesse de levée avec/sans charge	m/s	0,05/0,06	5.2
	5.3	Vitesse de descente avec/sans charge	m/s	0,055/0,04	5.3
	5.8	Rampe maxi avec/sans charge	%	5/10	5.8
	5.10	Frein de service		générateur	5.10
Moteur électrique	6.1	Moteur de traction, puissance S <sub>2</sub> 60 min.	kW	1,6	6.1
	6.2	Moteur de levée, puissance S <sub>3</sub> 10%.	kW	1,5	6.2
	6.3	Batterie selon DIN 43531/35/36 A,B,C, non		B	6.3
	6.4	Tension/capacité K <sub>5</sub> batterie	V/Ah	24/250	6.4
	6.5	Poids batterie	kg	210	6.5
Divers	8.1	Transmission		AC SpeedControl	8.1

1) Avec un grand espace batterie (345 Ah) +72 mm  
2) Porte-charge relevé, si porte-charge abaissé +70 mm

# Avantages utilisateur

## Motorisation asynchrone innovante

Les moteurs asynchrones Jungheinrich offrent une meilleure capacité de rendement et réduisent par conséquent les coûts d'utilisation. Leurs avantages :

- Rendement élevé et excellent bilan énergétique.
- Puissance d'accélération.
- Changement de direction rapide et sans à-coups.
- Moteur sans entretien (pas de charbons).

## Confort de la conduite

Le variateur électronique de translation Jungheinrich « SpeedControl » assure le confort et la sécurité de la translation et offre des possibilités d'adaptation à chaque cas d'utilisation :

- Maintien de la vitesse de translation présélectionnée dans toutes les situations, en montée comme en descente.



Tête de timon multifonctions



Garde au sol excellente grâce à la levée de la batterie et de la plateforme

- 3 programmes de marche réglables permettant une adaptation individuelle à tous les besoins.
- Frein électrique générateur avec récupération d'énergie lors de la décélération de la vitesse.
- Tête de timon multifonctions.

## Optimisation de la conduite

Le rehaussement de la batterie et de la plateforme permet d'obtenir une bonne garde au sol et les sols inégaux ne sont plus un obstacle dans la préparation de commandes.

- Les galets latéraux stabilisateurs suspendus et amortis par un système hydraulique ainsi que le système ProTraLink assurent une sécurité de la conduite en toutes circonstances.
- Le système ShockProtect Jungheinrich assure la protection du cariste, du chariot et de la charge grâce à une suspension renforcée du moteur en limitant les chocs importants pour le cariste et le châssis.

## Châssis particulièrement étroit

Grande maniabilité également en espace restreint grâce à la largeur réduite du chariot (700 mm).

## Durées d'utilisation longues

Les batteries d'une capacité allant jusqu'à 375 Ah garantissent des durées d'utilisation longues.

- Châssis court : 2 EPzS 250 Ah.
- Châssis long : 3 EPzS 375 Ah.

## Information en temps réel

Le tableau de bord avec son instrumentation offre un contrôle permanent et simple :

- Affichage de données par le système CanDis (option) avec horamètre et information par codes d'erreur.
- Mise en marche de l'appareil au moyen d'un code PIN par système CanCode (option).
- Autres paramétrages des programmes de marche (option).



Jungheinrich CanCode et CanDis (options)

## Jungheinrich France s.a.s.

14, Avenue de l'Europe  
Boîte postale 2  
78142 Vélizy-Villacoublay Cedex  
Téléphone 01 39 45 68 68  
Télécopie 01 39 45 69 69

info@jungheinrich.fr  
www.jungheinrich.fr



Les matériels Jungheinrich sont conformes aux normes européennes de sécurité.

**JUNGHEINRICH**  
Assurément