

**Moteurs industriels hautes performances à couple élevé et durée d'utilisation longue**

**Transmission hydrodynamique hautes performances**

**Ergonomie exemplaire du poste de conduite offrant un grand confort**

**Cabine montée sur silent blocs (Floating Cab)**

**Pot catalytique de série (TFG)**



Photos avec équipements optionnels

## DFG/TFG 540–550

### Chariots élévateurs thermiques Diesel/Gaz à transmission hydrodynamique (4000, 4500, 5000 kg)

Les chariots élévateurs thermiques Diesel/Gaz à transmission hydrodynamique offrent un excellent rendement pour le transport de charges sur moyennes ou longues distances qui permet d'exploiter pleinement leurs atouts: démarrage souple et sans à-coups et rendement optimal à vitesse moyenne ou élevée.

Leurs moteurs industriels hautes performances se caractérisent par un couple élevé à bas régime qui réduit la consommation de

carburant et le niveau sonore. Spécialement conçus pour les chariots élévateurs, ces moteurs robustes offrent une grande fiabilité et longévité en usage intensif.

Tous les moteurs se caractérisent par de faibles émissions de gaz d'échappement et sont conformes aux directives communautaires. Les chariots à moteur gaz sont équipés d'un pot catalytique de série. Un catalyseur à trois voies pour les chariots TFG et différents systèmes de filtres anti-

suie pour les DFG sont disponibles en option.

L'agencement ergonomique du poste de conduite est également personnalisable. De nombreuses possibilités de réglage du volant et du siège garantissent un grand confort et une grande sécurité, le cariste détendu et concentré sur son travail est performant sur toute la durée de son poste de travail. Idéal pour de hautes performances en toute quiétude.

**JUNGHEINRICH**

# DFG/TFG 540–550

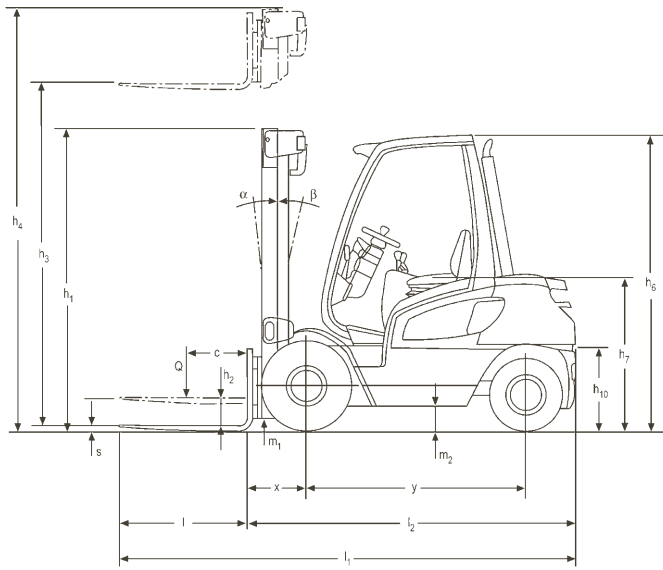

## Capacité

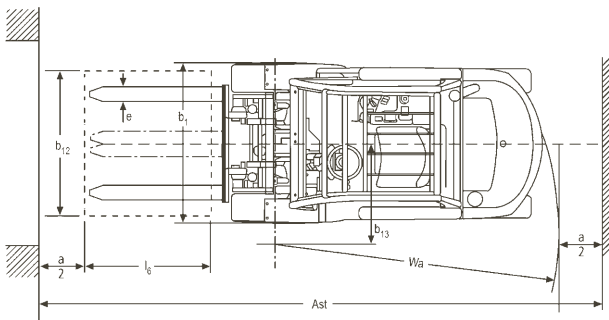
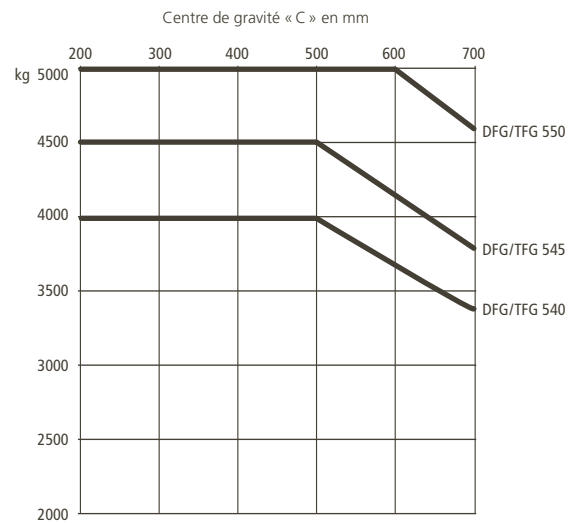

Caractéristiques	Cotes des mâts DFG/TFG 540–550							Diagramme de capacité				
	Levée		Levée libre		Hauteur mât rentré h <sub>1</sub> (mm)	Hauteur mât sorti h <sub>4</sub> (mm)		Inclinaison av./ar. α/β (°)	Sans tablier à déplacement latéral, pneus simple SE			
	h <sub>3</sub> (mm)		h <sub>2</sub> (mm)			DFG/TFG			c = 500 mm (kg)		c = 600 mm (kg)	
	DFG/TFG 540–545	DFG/TFG 550	DFG/TFG 540–545	DFG/TFG 550	DFG/TFG 540–545	DFG/TFG 550	DFG/TFG 540	DFG/TFG 545	DFG/TFG 550	DFG/TFG 550		
Télescopique double ZT	2750	2750	150	150	2165	3465	3613	7/6	4000	4500	5000	
	3000	3000	150	150	2290	3715	3863	7/6	4000	4500	5000	
	3500	3500	150	150	2540	4215	4363	7/8	4000	4500	5000	
	4000	4000	150	150	2790	4715	4863	7/8	4000	4500	5000	
	4500	4500	150	150	3040	5215	5363	7/8	4000	4500	5000	
	5000	5000	150	150	3290	5715	5863	7/6		4500	5000	
	5500	5500	150	150	3540	6215	6363	7/6		4500	5000	
	6000	6000	150	150	3790	6715	6863	7/6		4200	4900	
6500	6500	150	150	4040	7215	7363	7/6			4700		
Télescopique double ZZ	2775	2725	1375	1225	2140	3540	3640	7/6	4000	4500	5000	
	3025	2975	1500	1350	2265	3790	3890	7/6	4000	4500	5000	
	3525	3475	1750	1600	2515	4290	4390	7/8	4000	4500	5000	
	4025	3975	2000	1850	2765	4790	4890	7/8	4000	4500	5000	
	4525	4475	2250	2100	3015	5290	5390	7/8	4000	4500	5000	
	5025	4975	2500	2350	3265	5790	5890	7/6		4500	5000	
	5525	5475	2750	2600	3515	6290	6390	7/6			5000	
Triplex DZ	4150	4050	1375	1225	2140	4915	4965	7/6	4000	4500	5000	
	4525	4425	1500	1350	2265	5290	5340	7/6	4000	4500	5000	
	5275	5175	1750	1600	2515	6040	6090	7/6	4000	4500	5000	
	5650	5550	1875	1725	2640	6415	6465	7/6	3900	4300	4670	
	6025	5925	2000	1850	2765	6790	6840	7/6	3850		4350	
	6775	6675	2250	2100	3015	7540	7590	7/6			3380	

# Caractéristiques techniques selon VDI 2198

Au : 04/2010

Caractéristiques	1.1	Fabricant	Jungheinrich	Jungheinrich	Jungheinrich	Jungheinrich	Jungheinrich	Jungheinrich	1.1
	1.2	Type du modèle	DFG 540	TFG 540	DFG 545	TFG 545	DFG 550	TFG 550	1.2
	1.3	Mode de propulsion	Diesel	gaz	Diesel	gaz	Diesel	gaz	1.3
	1.4	Conduite	assis		assis		assis		1.4
	1.5	Capacité nominale Q (t)	4		4,5		5		1.5
	1.6	Centre de gravité c (mm)	500		500		600		1.6
	1.8	Distance du talon de fourche à l'axe essieu avant x (mm)	564 <sup>1)</sup>		564 <sup>1)</sup>		579 <sup>2)</sup>		1.8
	1.9	Empattement y (mm)	1985		1985		1985		1.9
	Poids	2.1	Poids en ordre de fonctionnement kg	6279		6669		7434	
2.2		Charge sur essieu avec charge avant/arrière kg	8954/1325		9869/1300		10762/1673		2.2
2.3		Charge sur essieu sans charge avant/arrière kg	2810/3469		2937/3732		2795/4639		2.3
Roues, châssis	3.1	Roues	SE/SE		SE/SE		SE/SE		3.1
	3.2	Dimensions roues avant	8.25-15		300-15		300-15		3.2
	3.3	Dimensions roues arrière	28x9-15		28x9-15		28x9-15		3.3
	3.5	Nombre de roues avant/arrière (x = roues motrices)	2x/2		2x/2		2x/2		3.5
	3.6	Voie (avant) b <sub>10</sub> (mm)	1160		1160		1160		3.6
	3.7	Voie (arrière) b <sub>11</sub> (mm)	1150		1150		1150		3.7
	Caractéristiques de base	4.1	Inclinaison du mât/tablier porte-fourche avant/arrière α/β (°)	7/6		7/6		7/6	
4.2		Hauteur du mât baissé h <sub>1</sub> (mm)	2540		2540		2540		4.2
4.3		Levée libre h <sub>2</sub> (mm)	150		150		150		4.3
4.4		Levée standard h <sub>3</sub> (mm)	3500		3500		3500		4.4
4.5		Hauteur du mât déployé h <sub>4</sub> (mm)	4215		4215		4363		4.5
4.7		Hauteur du toit de protection (cabine) h <sub>6</sub> (mm)	2375		2375		2375		4.7
4.8		Hauteur du siège conducteur h <sub>7</sub> (mm)	1255		1255		1255		4.8
4.12		Hauteur du crochet d'attelage h <sub>10</sub> (mm)	535/700		535/700		535/700		4.12
4.19		Longueur hors tout l <sub>1</sub> (mm)	4145		4145		4260		4.19
4.20		Longueur jusqu'à la face avant des fourches l <sub>2</sub> (mm)	2995		2995		3110		4.20
4.21		Largeur hors tout b <sub>1</sub> (mm)	1400/-		1450/-		1450/-		4.21
4.22		Dimensions des bras de fourche s/e/l (mm)	50/125/1150		50/150/1150		60/150/1150		4.22
4.23		Tablier porte-fourche ISO 2328, classe A, B	3A		3A		4A		4.23
4.24		Largeur du tablier porte-fourche b <sub>3</sub> (mm)	1260		1260		1260		4.24
4.31		Garde au sol sous le mât avec charge m <sub>1</sub> (mm)	190		190		190		4.31
4.32		Garde au sol, au milieu empattement m <sub>2</sub> (mm)	230		230		230		4.32
4.33	Largeur d'allée avec palette 1000x1200 en transv. Ast (mm)	4419		4419		4569		4.33	
4.34	Largeur d'allée avec palette 800x1200 en long. Ast (mm)	4619		4619		4769		4.34	
4.35	Rayon de giration Wa (mm)	2655		2655		2790		4.35	
4.36	Rayon mineur de braquage b <sub>13</sub> (mm)	900		900		900		4.36	
Performances	5.1	Vitesse de translation avec/sans charge km/h	24/24,5	24,4/25,8	23/23,5	23,8/25,8	22/22,5	22,3/25,8	5.1
	5.2	Vitesse de levée avec/sans charge m/s	0,49/0,53		0,49/0,53		0,48/0,53		5.2
	5.3	Vitesse de descente avec/sans charge m/s	0,51/0,49		0,51/0,49		0,51/0,49		5.3
	5.5	Effort au crochet avec/sans charge N	41200/23500	38400/19400	40970/24470	38100/20400	33500/21100	31000/16500	5.5
	5.7	Rampe avec/sans charge %	25/26		24/26		23/26		5.7
	5.9	Accélération avec/sans charge s	5/4,5	4,8/4,2	5/4,5		5,1/4,5	5,5/4,5	5.9
5.10	Frein de service	méca./hydr.		méca./hydr.		méca./hydr.		5.10	
Moteur thermique	7.1	Constructeur moteur et type	Perkins1104D-44	GM 4.3L V6	Perkins1104D-44	GM 4.3L V6	Perkins1104D-44	GM 4.3L V6	7.1
	7.2	Puissance utile selon norme ISO 1585 kW	56	67	56	67	56	67	7.2
	7.3	Régime nominal min <sup>-1</sup>	2200		2200		2200		7.3
	7.4	Nombre de cylindres/cylindrée /cm <sup>3</sup>	4/4400	6/4294	4/4400	6/4294	4/4400	6/4294	7.4
	7.5	Consommation selon cycle VDI l/h, kg/h	4,7 <sup>3)</sup>	6,24 <sup>3)</sup>	5,2 <sup>3)</sup>	6,5 <sup>3)</sup>	5,7 <sup>3)</sup>	6,8 <sup>3)</sup>	7.5
Divers	8.1	Transmission	hydrodynamique		hydrodynamique		hydrodynamique		8.1
	8.2	Pression de travail pour accessoires bar	160		160		160		8.2
	8.3	Débit d'huile pour accessoires l/min	30		30		30		8.3
	8.4	Insonorisation selon EN 12053 (valeur à l'oreille du cariste) dB(A)	78		78		78		8.4
	8.5	Type d'attelage/type DIN	15170/type H		15170/type H		15170/type H		8.5
<p>1) 573 mm avec mât DZ; avec TDL intégré : x = 596 mm (605 mm avec mât DZ); avec TDL rapporté : x = 636 mm (645 mm avec mât DZ)                  2) 588 mm avec mât DZ; avec TDL intégré : x = 616 mm (625 mm avec mât DZ); avec TDL rapporté : x = 659 mm (668 mm avec mât DZ)                  3) 60 cycles VDI/h</p>									

Valeurs selon VDI 2198 pour chariots standard, d'autres types de bandages, mâts, accessoires ou autres équipements sont susceptibles de modifier ces valeurs.  
 Sous réserve de modifications ou améliorations techniques.

# Avantages utilisateur

## Poste de conduite ergonomique

L'ergonomie exemplaire du poste de conduite augmente le confort et favorise une plus grande efficacité :

- Marchepied bien dimensionné et bien visible offrant confort et sécurité à la montée et à la descente.
- Floating Cab: le poste de conduite est monté sur suspension ce qui limite les oscillations et vibrations.
- Siège grand confort multiréglable. Suspension en option.
- Colonne de direction réglable en continu.
- Vaste espace disponible pour les pieds avec disposition des pédales identique à celle d'une automobile.
- Agencement ergonomique des commandes hydrauliques à côté du siège du cariste, commande d'inversion du sens de marche disposée juste à proximité ou sur la colonne de direction.
- Excellente visibilité grâce à la conception panoramique du mât (disposition des vérins derrière les profilés du mât) et du tablier porte-fourche.
- Tableau de bord clair et pratique avec affichage analogique et témoins de contrôle et d'information.
- Différentes cabines proposées en option rendent le poste de conduite confortable par tous les temps.

## Motorisation

Des moteurs industriels haute puissance ont été spécialement conçus pour répondre aux exigences des chariots en toutes situations :

- Moteur Diesel (Perkins) 4,4 l, puissance 56 kW et couple maximum de 260 Nm à 1650 tours/mn; gaz d'échappement propres et faible niveau sonore grâce à l'injection indirecte.
- Moteur Gaz (GM) de 4,3 l V6, puissance 67 kW et couple maximum de 264 Nm à 2200 tours/mn.

- Longévité remarquable grâce à la construction robuste et le bas régime des moteurs.
- Maintenance toutes les 500 heures d'utilisation.
- Chariots à gaz équipés de série d'un catalyseur, catalyseur 3 voies en option.
- Chariots diesel rejetant de faibles émissions de suie, différents filtres anti-suie proposés en option.
- Réservoir de gazol (70 l) intégré au châssis.

## Transmission hydrodynamique

La transmission hydrodynamique, avec boîte de vitesse automatique, permet une transmission optimale adaptée aux besoins :

- Un bon rendement à vitesse moyenne ou élevée.
- Une boîte de vitesse automatique avec un convertisseur de couple hydrodynamique, deux vitesses en marche avant et marche arrière.
- Une conduite précise même avec une utilisation de la capacité de levée maximale grâce à la pédale combinée avance lente/frein.

## Équipement électrique

Batterie de 12 Volt 95 Ah (DFG/TFG). Alternateur asynchrone 66 A Moteur à allumage électronique sans contacteurs et sans entretien.

## Pneus

Pneus superélastiques de série, pneus non-marquants SE ou pneus gonflables disponibles en option.

## Direction

Avec la direction hydrostatique la conduite sans à-coups devient un jeu d'enfant. Confort optimal et grande sécurité. L'essieu de direction avec vérin intégré est fixé au châssis avec suspension en caoutchouc.

## Freinage

Deux systèmes de freinage indépendants agissent sur les roues avant. Le frein à pédale est un frein hydraulique à tambour équipé de plaquettes sans amiante. Le frein de parc est un frein à main à câble.

## Système hydraulique

Le système performant de filtres garantit la propreté de l'huile et par conséquent une longue durée de vie des différents éléments :

- Filtre d'aspiration et filtre intégré dans la conduite de retour.
- Réservoir d'huile (70 l) intégré au châssis.
- Filtrage de l'aération et de la ventilation du réservoir hydraulique.
- Protection contre les surpressions et les surcharges par clapets de limitation de pression.

## Mât

Tous les éléments du mât sont conçus pour offrir une visibilité optimale, une grande stabilité et une longue durée de vie :

- Vue panoramique grâce aux vérins placés derrière les profilés étroits du mât.
- Tablier porte-fourche offrant une excellente visibilité.
- Tablier porte-fourche selon norme FEM/ISO-2328-3A (540, 545) ou 4A (550).

## Options

Différents équipements spéciaux et accessoires sont également disponibles pour adapter le chariot à des utilisations spécifiques ou aux souhaits du client.

## Jungheinrich France s.a.s.

14, Avenue de l'Europe  
Boîte postale 2  
78142 Vélizy-Villacoublay Cedex  
Téléphone 01 39 45 68 68  
Télécopie 01 39 45 69 69

info@jungheinrich.fr  
www.jungheinrich.fr



**JUNGHEINRICH**  
Assurément