

Capacité 3000 kg

Renforcement du châssis

Pompe à débit rapide de série

Timon unique

Robuste et durable

Court et maniable



AM 30

Transpalette manuel (3000 kg)

Le transpalette manuel AM 30 est la solution idéale pour tous les transports manuels sur trajets courts. Grâce à sa capacité exceptionnelle de 3000 kg, c'est un transpalette universel aussi bien adapté pour les charges très lourdes que pour les charges de très grande dimension. Ses atouts:

- Très simple d'utilisation, le timon est aussi pratique pour les gauchers que pour les droitiers. Il est maniable d'une seule main en toute sécurité.
- Pompe à débit rapide de série jusqu'à 120 kg permettant de lever une palette en seulement 3 mouvements de timon.
- Très grande maniabilité, même en espaces restreints, grâce à la partie motrice étroite.

Les articulations revêtues de téflon et les roulements étanches facilitent la traction et la poussée. Tout graissage étant superflu aucun entretien n'est nécessaire et leur fonctionnement est particulièrement silencieux. Un grand choix de types de bandages permet une adaptation idéale aux sols les plus divers.

AM 30

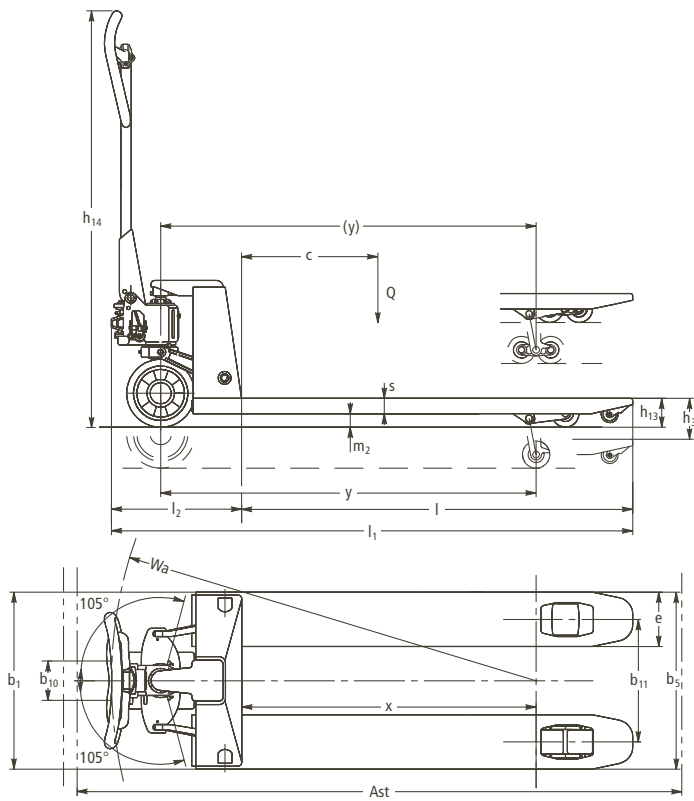

Caractéristiques techniques selon VDI 2198

Au : 03/2009

Caractéristiques	1.1	Fabricant		Jungheinrich	Jungheinrich	1.1	
	1.2	Type du modèle		AM 30	AM 30	1.2	
	1.3	Mode de propulsion		manuel	manuel	1.3	
	1.4	Conduite		manuel	manuel	1.4	
	1.5	Capacité nominale	Q (t)	3	3	1.5	
	1.6	Centre de gravité	c (mm)	600	1050	1.6	
	1.8	Distance du talon de fourche à l'axe essieu avant	x (mm)	936	1801	1.8	
	1.9	Empattement	y (mm)	1174	2054	1.9	
	Poids	2.1	Poids en ordre de fonctionnement	kg	86	142	2.1
2.2		Charge sur essieu avec charge avant/arrière	kg	815/2270	1135/2007	2.2	
2.3		Charge sur essieu sans charge avant/arrière	kg	27,5/57,5	57/85	2.3	
Roues, châssis	3.1	Roues		V	V	3.1	
	3.2	Dimensions roues avant		200	200	3.2	
	3.3	Dimensions roues arrière		80x70	80x70	3.3	
	3.5	Nombre de roues avant/arrière (x = roues motrices)		2/4	2/4	3.5	
	3.6	Voie (avant)	b ₁₀ (mm)	116	116	3.6	
	3.7	Voie (arrière)	b ₁₁ (mm)	390	390	3.7	
	Caractéristiques de base	4.4	Levée standard	h ₃ (mm)	120	120	4.4
4.9		Hauteur du timon en position de marche min./max.	h ₁₄ (mm)	1224	1224	4.9	
4.14		Hauteur plancher, cabine en position haute	h ₁₂ (mm)	205	205	4.14	
4.15		Hauteur des bras porteurs baissés	h ₁₃ (mm)	85	85	4.15	
4.19		Longueur hors tout	l ₁ (mm)	1603	2483	4.19	
4.20		Longueur jusqu'à la face avant des fourches	l ₂ (mm)	383	383	4.20	
4.21		Largeur hors tout	b ₁ /b ₂ (mm)	550/-	550/-	4.21	
4.22		Dimensions des bras de fourche	s/e/l (mm)	45x160x1220	63x160x2100	4.22	
4.25		Ecartement ext. des bras de fourche	b ₅ (mm)	550	550	4.25	
4.32		Garde au sol, au milieu empattement	m ₂ (mm)	36	18	4.32	
4.33		Largeur d'allée avec palette 1000 x 1200 en transv.	Ast (mm)	1803	2683	4.33	
4.34		Largeur d'allée avec palette 800 x 1200 en long.	Ast (mm)	1803	2683	4.34	
4.35		Rayon de giration	Wa (mm)	1319	2184	4.35	
Performances		5.3	Vitesse de descente avec/sans charge	m/s	0,09/0,05	0,09/0,05	5.3

Avantages utilisateur

Simplicité du transport de charges lourdes

- L'AM 30 dont les parties porteuses ont été spécialement renforcées est idéal pour le transport de charges particulièrement lourdes.

Des variantes pour toutes les utilisations

- Les différentes longueurs de bras de fourche garantissent la sécurité du transport également dans le cas de charges ayant des centres de gravité extrêmes.

Simplicité d'utilisation

- Timon ergonomique conçu indifféremment pour droitiers ou gauchers.
- La précision du vérin de descente permet de reposer la charge en douceur.
- La pompe à débit rapide de série (jusqu'à 120 kg) lève la palette du sol en 3 mouvements de timon et atteint la levée maximale en seulement 5 mouvements.



Timon

Grande maniabilité

Un angle de braquage de 105° dans chaque direction offre une maniabilité maximale aussi bien en allées étroites que dans les camions.



Robustesse des fourches

Jungheinrich France s.a.s.

14, Avenue de l'Europe
Boîte postale 2
78142 Vélizy-Villacoublay Cedex
Téléphone 01 39 45 68 68
Télécopie 01 39 45 69 69

info@jungheinrich.fr
www.jungheinrich.fr



JUNGHEINRICH
Assurément