

**Un seul vérin de levée pour  
une maintenance allégée**

**Bouts de fourches fermés**

**Pompe à débit rapide standard**

**AMX 10e : avec commande de  
levée électrique**

**Econome en énergie : la batterie  
n'est pas levée avec les fourches**



## AMX 10/10e

### Transpalette à ciseaux (1000 kg)

L'AMX 10/AMX 10e peut aussi bien servir de transpalette que de table de travail ou d'établi mobile.

- Roues directrices : 170 mm, au choix bandage nylon, caoutchouc ou polyuréthane.
- Galets porteurs : 82 mm, bandage nylon.
- Hauteur de mise à niveau : jusqu'à 800 mm, avec protection supplémentaire assurée par les galets de stabilisation.
- Levée et descente : commande hydraulique manuelle ou commande hydraulique

de levée électrique (moteur de levée 0,5-kW).

- Bras de fourche : construction robuste, résistante aux déformations avec des bouts de fourches fermés.
- Batterie (uniquement pour l'AMX 10e) : 70 Ah C5, sans entretien.
- AMX 10 avec commande hydraulique manuelle. Quelques mouvements de timon suffisent pour placer la charge à la hauteur de travail optimale. A partir

d'une certaine hauteur, le transpalette est protégé par des galets de stabilisation.

- AMX 10e avec commande hydraulique de levée électrique. En cas de changements fréquents de la hauteur de travail, il est recommandé d'opter pour le transpalette à ciseaux à moteur. La hauteur de travail est ajustée rapidement par simple pression sur un bouton.

# AMX 10/10e

AMX 10

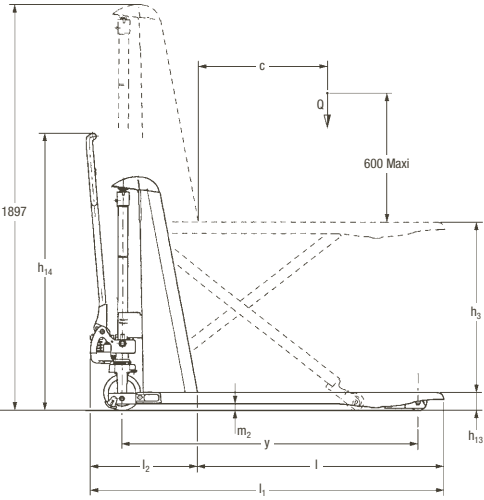

AMX 10e

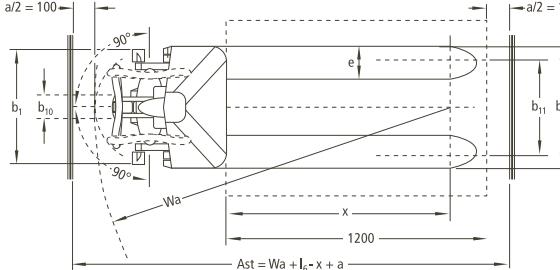
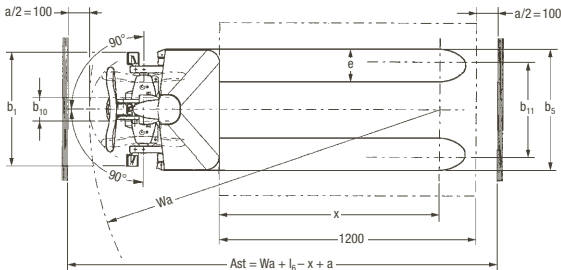
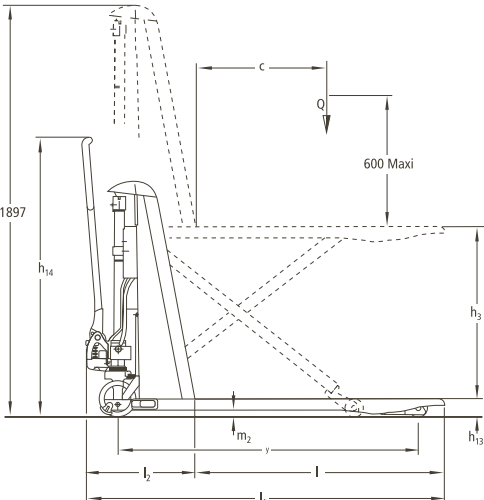

# Caractéristiques techniques selon VDI 2198

Au : 03/2009

Caractéristiques	1.1	Fabricant		Jungheinrich	Jungheinrich	1.1
	1.2	Type du modèle		<b>AMX 10e</b>	<b>AMX 10</b>	1.2
	1.3	Mode de propulsion		électrique	manuel	1.3
	1.4	Conduite		manuel <sup>2)</sup>	manuel	1.4
	1.5	Capacité nominale	Q (t)	1	1	1.5
	1.6	Centre de gravité	c (mm)	600	600	1.6
	1.8	Distance du talon de fourche à l'axe essieu avant	x (mm)	1030	1030	1.8
	1.9	Empattement	y (mm)	1383	1383	1.9
	Poids	2.1	Poids propre avec batterie (voir ligne 6.5)	kg	199	157
2.2		Charge sur essieu avec charge avant/arrière	kg	443/752	406/751	2.2
2.3		Charge sur essieu sans charge avant/arrière	kg	136/59	101/56	2.3
Roues, châssis	3.1	Roues		N; C; V	N; C; V	3.1
	3.2	Dimensions roues avant	mm	170x44	170x44	3.2
	3.3	Dimensions roues arrière	mm	82x62	82x62	3.3
	3.4	Roues supplémentaires (dimensions)	mm	82x62 <sup>1)</sup>	82x62 <sup>1)</sup>	3.4
	3.5	Nombre de roues avant/arrière (x=roues motrices)		2/2	2/2	3.5
	3.6	Voie (avant)	b <sub>10</sub> (mm)	109	109	3.6
	3.7	Voie (arrière)	b <sub>11</sub> (mm)	440	440	3.7
Caractéristiques de base	4.4	Levée standard	h <sub>3</sub> (mm)	714	714	4.4
	4.5	Hauteur du mât déployé	h <sub>4</sub> (mm)	1897	1897	
	4.9	Hauteur du timon en position de marche min./max.	h <sub>14</sub> (mm)	1299	1299	4.9
	4.15	Hauteur des bras porteurs baissés	h <sub>13</sub> (mm)	86	86	4.15
	4.19	Longueur hors tout	l <sub>1</sub> (mm)	1650	1650	4.19
	4.20	Longueur jusqu'à la face avant des fourches	l <sub>2</sub> (mm)	500	500	4.20
	4.21	Largeur hors tout	b <sub>1</sub> /b <sub>2</sub> (mm)	524/-	524/-	4.21
	4.22	Dimensions des bras de fourche	s/e/l (mm)	53/150/1150	53/150/1150	4.22
	4.25	Ecartement ext. des bras de fourche	b <sub>5</sub> (mm)	560/680	560/680	4.25
	4.32	Garde au sol, au milieu empattement	m <sub>2</sub> (mm)	30	30	4.32
	4.34	Largeur d'allée avec palette 800 x 1200 en long.	Ast (mm)	2005	2005	4.34
	4.35	Rayon de giration	Wa (mm)	1635	1635	4.35
	Performances	5.2	Vitesse de levée avec/sans charge	m/s	0,03/0,05	
5.3		Vitesse de descente avec/sans charge	m/s	0,13/0,05	0,11/0,04	5.3
Moteur électrique	6.2	Moteur de levée, puissance S <sub>3</sub> 15 %	kW	500 <sup>3)</sup>		6.2
	6.3	Batterie selon DIN 43531/35/36 A, B, C, non		sans entretien <sup>4)</sup>		
	6.4	Tension/capacité K <sub>s</sub> batterie	V/Ah	12/70		6.4
	6.5	Poids batterie	kg	24		6.5

- 1) Galets de stabilisation  
 2) Levée électrique ou manuelle  
 3) Performance avec S<sub>3</sub> 10 mn 7%  
 4) Chargeur intégré

# Avantages utilisateur



## Facile à manipuler

Le timon simple à manipuler convient aux gauchers comme aux droitiers. Un vérin de descente spécial permet de déposer les charges en douceur et avec précision.

## Simplicité de la levée et descente

La levée s'effectue au choix avec une commande hydraulique manuelle (AMX 10) ou électrique (AMX 10e) avec un moteur de levée de 0,5-kW. La pompe comporte un réservoir intégré. Le vérin de descente intégré dans la pompe permet une descente en douceur au moyen de la commande manuelle. Un clapet de limitation de pression protège le système hydraulique contre les surpressions.



## Hauteur de travail optimale, évitant la fatigue pour le dos

Les activités nécessitant de se baisser pour soulever des charges lourdes sont à éviter. La hauteur de travail de l'AMX 10/AMX 10e réglable jusqu'à une hauteur de 800 mm amène la charge à une hauteur optimale et diminue la fatigue pour le dos. Le transpalette à ciseaux peut être équipé en outre de galets de stabilisation, ce qui permet aussi une utilisation en position relevée.



## Batterie et chargeur (AMX 10e)

Un redresseur électronique est intégré de série. La recharge de la batterie sans entretien (70 Ah) s'effectue par simple branchement électrique. Lorsque la recharge de la batterie est terminée le chargeur s'arrête automatiquement.

## Jungheinrich France s.a.s.

14, Avenue de l'Europe  
Boîte postale 2  
78142 Vélizy-Villacoublay Cedex  
Téléphone 01 39 45 68 68  
Télécopie 01 39 45 69 69

info@jungheinrich.fr  
www.jungheinrich.fr



Les matériels Jungheinrich sont conformes aux normes européennes de sécurité.

**JUNGHEINRICH**  
Assurément